

Montagepositionen Drehantrieb mit Schwenkgetriebe

Ausführungen GS 50.3 – GS 250.3 mit Fuß und Hebel

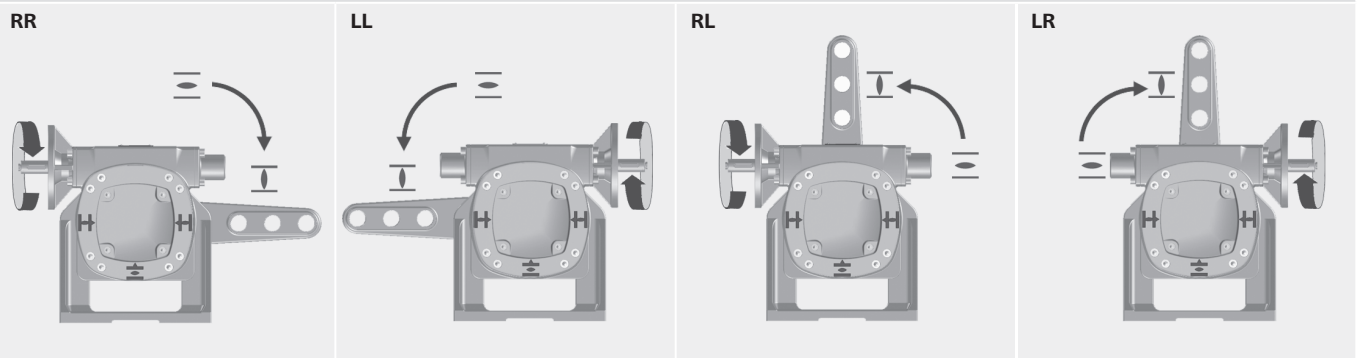

Beschreibung der vier verschiedenen Ausführungen (mit Blick auf Gehäusedeckel):

Kurzzeichen	Drehrichtung an der Eingangswelle	Lage der Schneckenwelle	Drehrichtung am Abtrieb
RR	Rechtsdrehend	Rechts	Rechtsdrehend
LL	Rechtsdrehend	Links	Linksdrehend
RL	Rechtsdrehend	Rechts	Linksdrehend
LR	Rechtsdrehend	Links	Rechtsdrehend

Die Getriebe werden in Endlage ZU ausgeliefert, sofern bei der Bestellung nicht abweichend angegeben.

Montagepositionen A – D für Drehantrieb mit Schwenkgetriebe (bei Bestellung bitte angeben)

GS Ausführungen RR und RL

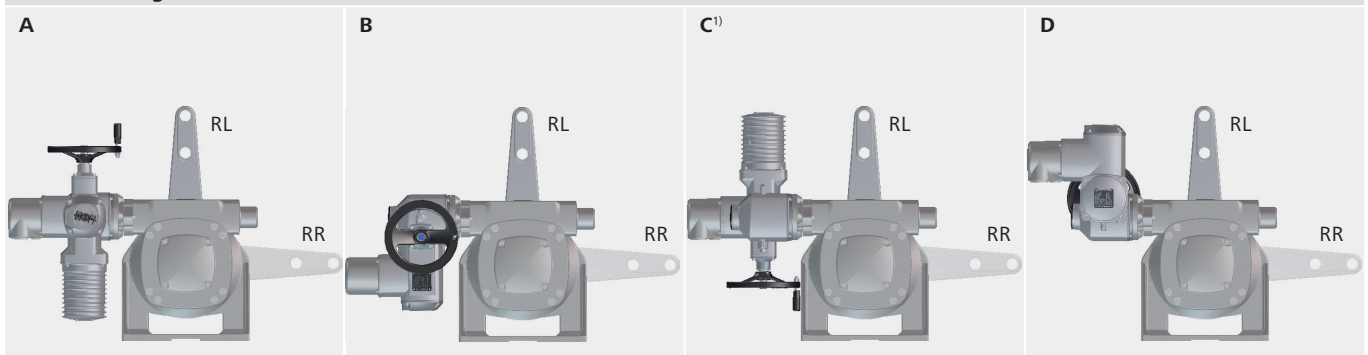

GS Ausführungen LL und LR

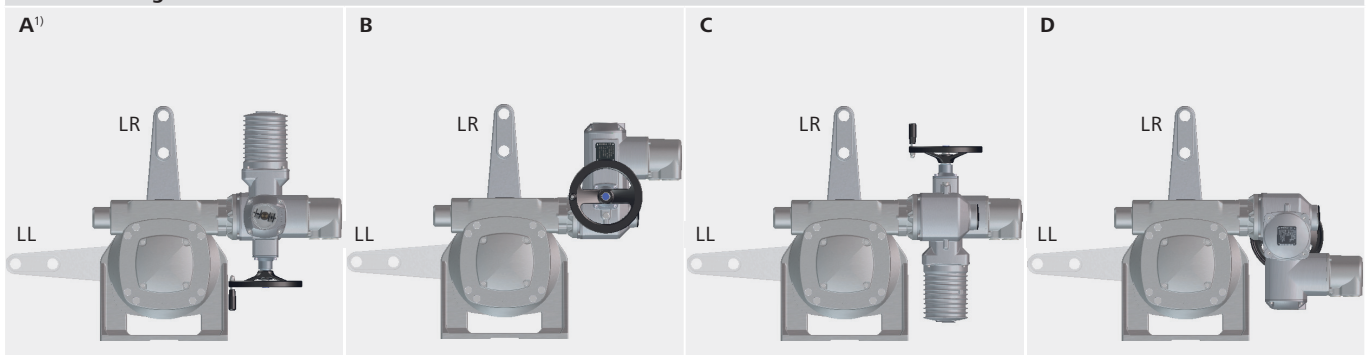

Bitte berücksichtigen Sie bei der Auswahl der Montageposition die Platzverhältnisse am vorgesehenen Einsatzort.

Abgebildet ist jeweils der Auslieferungszustand (Stellung ZU).

Bis zur Baugröße GS 125.3 wird die Drehantrieb-Getriebe-Kombination in der bestellten Montageposition geliefert. Ab der Baugröße GS 160.3 werden aus verpackungstechnischen Gründen Antrieb und Getriebe separat geliefert.

Montagepositionen können nachträglich leicht geändert werden.

- 1) **Achtung:** Bei Drehantrieben SA/SAR 10.2/10.6 mit GS 80.3 und SA/SAR 14.2/14.6 mit GS 125.3 sind folgende Montagepositionen nicht möglich:
- Montageposition C für die Ausführungen RR und RL
 - Montageposition A für die Ausführungen LL und LR