

Für diese Zeichnung gelten die Bestimmungen über den Schutz für Urheberrecht.

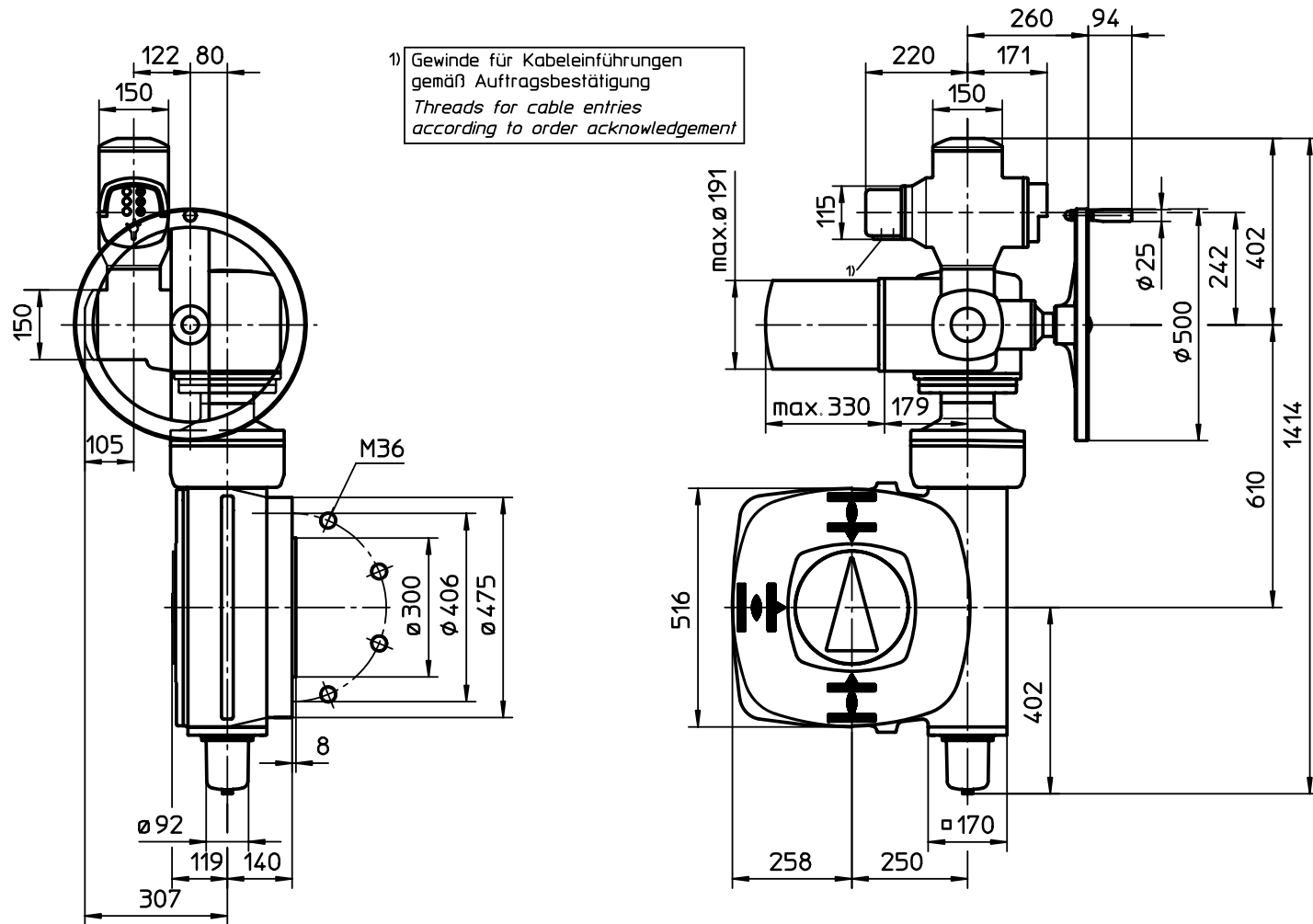

Alle Maße in mm
All dimensions in mm

Für alle übrigen Maße der Stellantriebe/Getriebe siehe Maßblatt neuester Ausgabe
For all other dimensions of actuators/gear boxes refer to latest issue of dimension sheet

Montage-Position A/Mounting position A

Art.-Nr.				Allgemeintoleranz ISO 2768 - mK		Maßstab 1:10		 AUMA Riester GmbH & Co. KG	
								SA(R)16.1-AM-GS250.3	
								-GZ250.3-F40-RR-RL	
								U3.2020	
								Blatt-Nr. 1 Anz. 1	
								auma matic / 4:1/8:1	
02	317/2005	19.09.2005	Wal	AUMA Riester GmbH & Co. KG Postfach 1362 D-79373 Müllheim Tel. 07631/809-0 Fax 07631/13218					
01	Rev.1	22.07.2004	Wal						
Zust.	Änderung	Datum	Name						